

3



**PRINCIPES DE
MISE EN ŒUVRE
DES SOLS SPORTIFS
TARAFLEX®**

POSE COLLÉE

■ 1 - SUPPORTS VISÉS

Les supports admissibles en pose collée sont :

- Les chapes rapportées
- Chape ou dalle sur isolant
- Plancher béton en étage

■ 2 - MATÉRIAUX

Des différences de largeur (tolérances) peuvent exister entre les lés.
Taraflex® Sport Performance Plus - Taraflex® Sport M Plus - Taraflex® Sport B - Taraflex® Action Sport 50 - Taraflex® Surface Taraflex® Tennis
Taraflex® Tennis ATP - Taraflex® Futsal.

■ 3 - DÉROULAGE DU MATÉRIAU (24 heures avant le collage du matériau)

- Température du support et de l'atmosphère minimum de pose 10°C, et pour un maximum de 30°C.
- Tracer deux traits de cordeau sur le support pour matérialiser l'axe transversal et longitudinal de la salle donné par les gaines de poteaux.
- Dérouler et mettre à plat les rouleaux dans l'ordre des numéros de pièces en laissant 1cm entre chaque lé pendant 24 heures.
Les lés seront posés à partir de l'axe transversal le long de l'axe longitudinal ou selon un calepinage précis pour les poses en bicolore.
ATTENTION : Les lés seront toujours déroulés à partir du centre de la salle.
- L'extrémité du matériau qui se trouve près du tube en carton devra être placée le long des murs.

■ 4 - MISE EN PLACE DU MATÉRIAU (juste avant le collage du matériau)

Mettre en place les lés en se rapprochant de l'axe longitudinal en laissant 1 mm entre chaque lé.
Exemple :

1	2
3	4
5	6
7	8
9	10

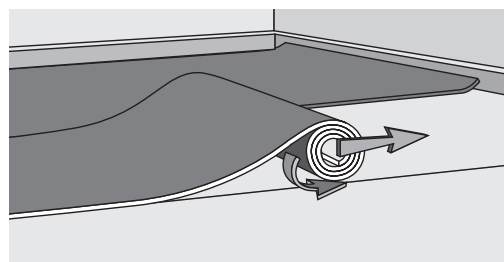

■ 5 - COLLAGE

- Il a lieu 24 heures après le déroulage des lés.
- L'application est réalisable en simple encollage à partir de colles acryliques en émulsion déposées à la spatule finement dentée (type A2) à raison de 300 à 350 g/m² norme TKB. Le respect de cette quantité impose le changement régulier de spatule.
- Suivre scrupuleusement les prescriptions du fournisseur de colle.

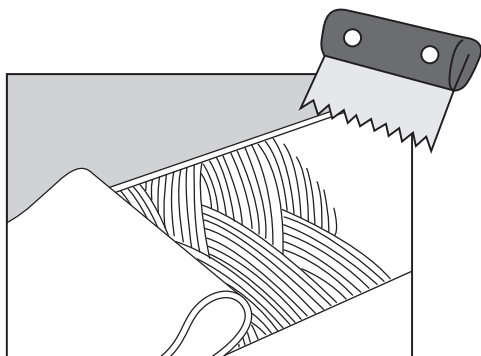

Recommandations pour le collage :

Bien respecter le temps de gommage qui est fonction de la température, de l'hygrométrie ambiante, de la porosité du support et de la consommation de colle.

Si on applique le revêtement sur une colle dont le temps de gommage est insuffisant, il y a formation de cloques.

Si on applique le revêtement sur une colle dont le temps ouvert est dépassé, il y a mauvais transfert de la colle sur l'envers du matériau (mauvais collage).

NOTA : Contrôler régulièrement l'usure des lames utilisées, et les changer aussi souvent que nécessaire pour maintenir la consommation de colle recommandée.

Nettoyer les taches de colle (fraîche) et outils avec de l'eau ou avec un autre nettoyant recommandé par le fabricant de colle.

- Pour un collage avec une colle réactive, voir pose sur "sous-couche étanche" ou procédé Dry-TEX®.

Spatule Type A2

- ① Profondeur
- ② Ecartement
- ③ Largeur

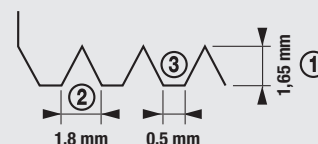

5.1 - Application des lés

- Pour l'encollage, replier les lés par moitié.
- Commencer l'application par les demi-lés centraux situés de part et d'autre du trait du cordeau de départ.
- Replier les secondes moitiés et procéder de même, puis appliquer les lés suivants en laissant 1 mm entre chaque lé et ainsi de suite en terminant par les lés côtés murs.

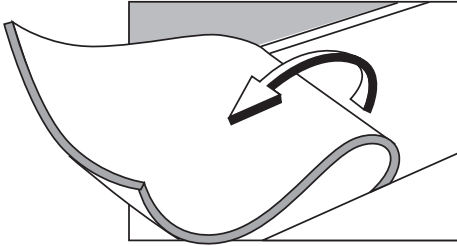

5.2 - Marouflage

- Il est obligatoire et s'effectue en 2 temps :
- Marouflage manuel lors de la mise en place à l'aide d'une cale en liège.
 - Marouflage soigneux sur toute la surface à l'aide d'un rouleau à maroufler (lourd), pour bien écraser les sillons de colle, et ainsi assurer le bon transfert de la colle sur l'envers du revêtement.

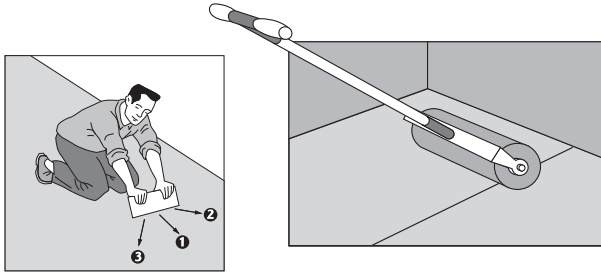

5.3 - Soudure à Chaud (12 heures après)

5.3.1 - Chanfreinage

Le chanfreinage permet d'ouvrir et régulariser le joint, de supprimer les éventuelles traces de colle qui peuvent nuire à la qualité de la soudure.

Deux modes de chanfreinage :

- manuel avec un outillage approprié (triangle, règle),
- mécanique avec une chanfreineuse électrique équipée d'une fraise de 3,3 à 3,5 mm de large.

Il faut chanfreiner toute l'épaisseur de la couche d'usure, mais pas la sous couche mousse.

(Cas particulier : pour le TARAFLEX® SURFACE, chanfreiner la couche d'usure diminuée de 0,3 mm).

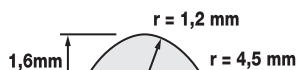
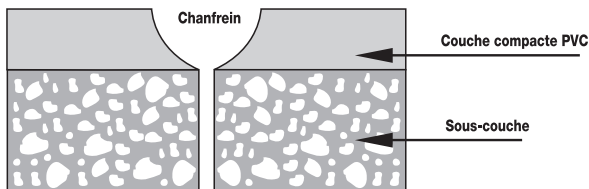

Profil de la dent de lame

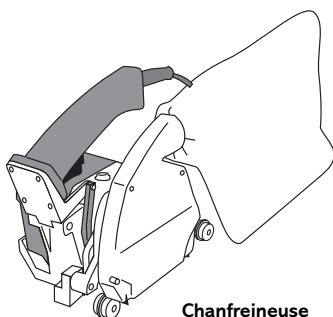

Chanfreineuse

5.3.2 - Soudure au chariot automatique

Elle se fait avec un chariot LEISTER de type UNIVERSAL ou UNIFLOOR avec chalumeau à variateur électronique à air chaud et d'une buse multi-sorties pincée, prévue à cet effet.

Référence des buses : ROMUS : 95254
JANSER : 225 860 040
LEISTER : 105 407

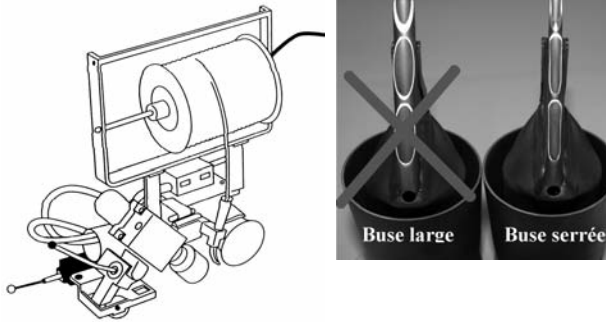

5.3.3 - Arasage

Cette opération doit être réalisée en une seule fois après refroidissement du cordon avec un couteau 1/4 de lune.

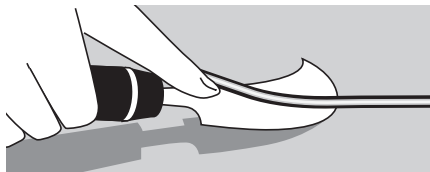

5.3.4 - Finition

Il existe des accessoires qui permettent de réaliser des finitions soignées autour des réservations :

- Découpeur circulaire équipé d'un centreur de découpe (Réf 262 262 500 - JANSER)

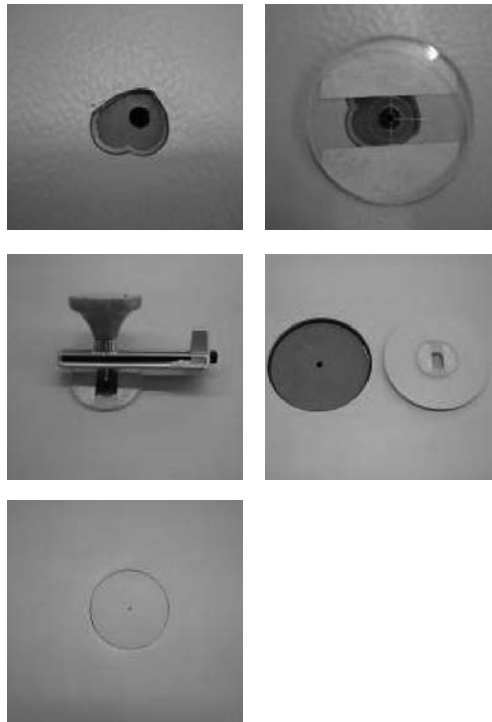

IMPORTANT : Pour tout renseignement concernant le matériel, GERFLOR est à votre disposition pour vous conseiller.

IMPORTANT : délais de mise en service :

- Pour le trafic pédestre normal la mise en service a lieu 24 heures au moins après l'achèvement des travaux.
- Pour la mise en place des équipements sportifs et le trafic des charges roulantes il est nécessaire d'attendre 72 heures.